

圆柱滚子轴承

半定位轴承d 80-300mm-LSL192332-TB

参数信息:

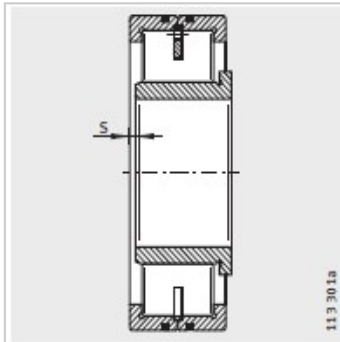
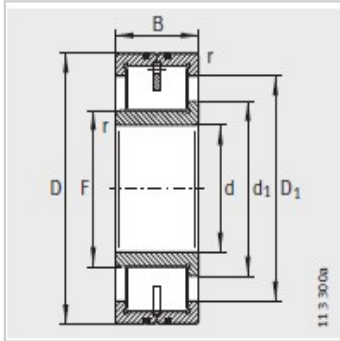

型号 :	LSL192332-T B
X-life :	-
质量 m kg :	48.1

尺寸mm :

d :	160
D :	340
B :	114
r min :	4
s :	7

安装尺寸mm :

F :	196.38
d :	219
D :	284.8

基本额定载荷N :

动载荷 :	1600000
静载荷 :	2010000
疲劳极限载荷/N :	224000
极限转速 :	3950
参考转速 :	1820